

- ◆ 分辨率: 0.001mm/0.00005"
- ◆ 防护等级: IP54
- ◆ 按键: 开/关, 初始值设置, 公/英制转换, 相对/绝对测量转换
- ◆ 数据接口
- ◆ 自动关机
- ◆ 硬质合金测量面
- ◆ 棘轮测力
- ◆ 带延长杆
- ◆ 配校对环规(除200-300mm外)

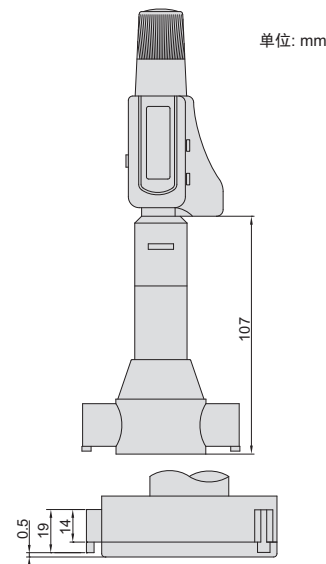

货号	量程	精度	校对环规	延长杆
364-003-01	50-70mm/1.97-2.76"	5μm	Ø50mm(标配)	150mm
364-004-01	70-100mm/2.76-3.94"	5μm	Ø70mm(标配)	150mm
364-006-01	100-150mm/3.94-5.91"	6μm	Ø100mm(标配)	150mm
364-010-01	150-250mm/5.91-9.84"	8μm	Ø150mm(标配)	150mm
364-012-01	200-300mm/7.87-11.81"	9μm	Ø200mm(选配)	150mm

延长杆(标配)



校对环规

